

Бортовая система контроля с речевым выводом информации

Бортова система контролю з мовним виведенням інформації

Сучасні автомобілі оснащені великою кількістю інформаційно-вказівних приладів і сигнальних ламп, призначених для контролю працездатності їх основних систем. Однак отримується з їх допомогою візуальна інформація, з одного боку, вимагає відволікання уваги водія від контролю дорожньої ситуації, а з іншого - не досить зручна і не завжди може бути вчасно помічена.

Ця проблема особливо актуальна для автолюбителів з невеликим водійським стажем, а наслідки її можуть бути досить серйозні.

Наприклад не вчасно помічені свідчення покажчика температури двигуна про перегрів можуть привести до виходу його з ладу і, як наслідок, до великих фінансових витрат. Не менш неприємними можуть виявитися і непомічені відмови інших вузлів автомобіля, таких як гальмівна і змащувальна системи, генератор, задні сигнальні ліхтарі і т.д.

Пропонована увазі читачів "говорить" бортова система контролю (БСК) призначена для використання у вітчизняних та імпорتنих автомобілях і видає інформацію про виявлені несправності у мовній формі. Повідомлення видаються чоловічим або жіночим голосом (в залежності від використовуваної програми і прошивки "мовного" ПЗУ), а якість мови відповідає "телефонному" по класифікації Windows Sound System.

Перелік повідомлень, які видаються системою, наведено в таблиці.

N	Умова видачі повідомлення	Фраза сигналізації	Кількість п / п повідомлень
---	---------------------------	--------------------	-----------------------------

1	Температура двигуна Перегрів двигуна	2	більше 98 C
---	--------------------------------------	---	-------------

2	Знижений рівень гальмо-Відмова гальмівної системи	2	ної рідини (спрацьовування датчика розгерметизації гальмівної системи)
---	---	---	--

3	Напруга в бортовій мережі Ні зарядки акумулятора	2	менше 11 В
---	--	---	------------

4	Напруга в бортовій мережі Відмова регулятора напруги	2	
---	--	---	--

більше 15 В ня

5 Низький тиск масла при Аварійне тиск масла 2
частоті обертання коленвала
більше 900 об / хв

6 Не повністю відкрита віз-Закрита повітряна заслін-1
задушлива заслінка карбюра-ка
тора (включений "підсмоктування")
при температурі двигуна
більше 80 С

7 Обрив ланцюга ламп Відмова сигналу гальмування 2
стоп-сигналу

8 Обрив ланцюга ламп Відмова габаритного сигналу 2
задніх габаритних ліхтарів

9 Обрив ланцюга ламп Відмова сигналу заднього ходу 2
ліхтарів заднього ходу

10 Після включення запалення Щасливої ​​дорogi 1
всі контрольовані системи
в нормі

Кілька примірників цього пристрою більше року експлуатувалося на легкових
автомобілях різних марок і показало високу надійність і ефективність.

Бортовая система контроля с речевым выводом информации

Автор: Administrator
25.03.2012 09:20 -

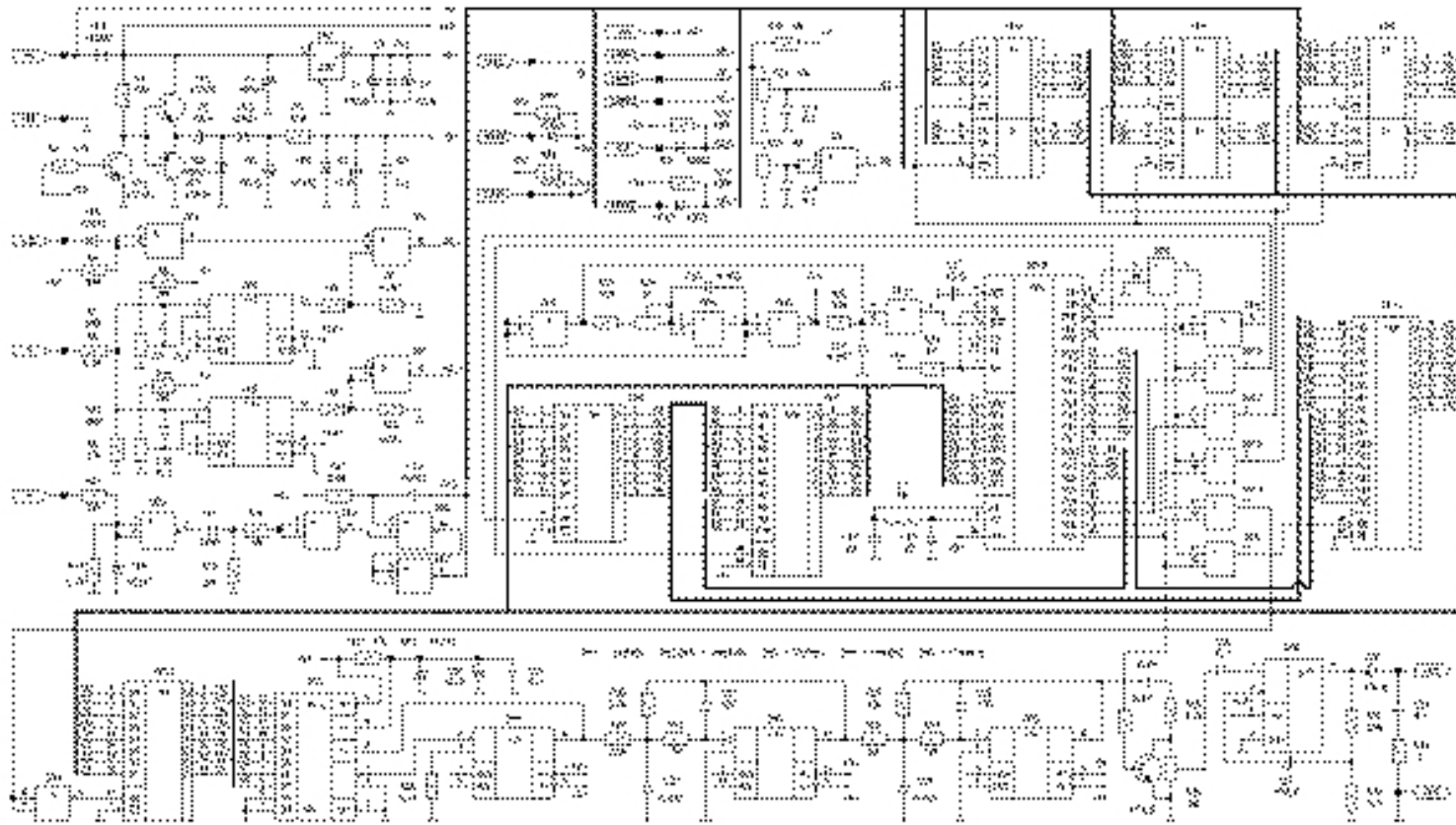

Скрытый текст

Бортовая система контроля с речевым выводом информации

Автор: Administrator
25.03.2012 09:20 -



Рис. 2. Структурная блок-схема системы с речевым выводом информации

Бортовая система контроля с речевым выводом информации

Автор: Administrator
25.03.2012 09:20 -

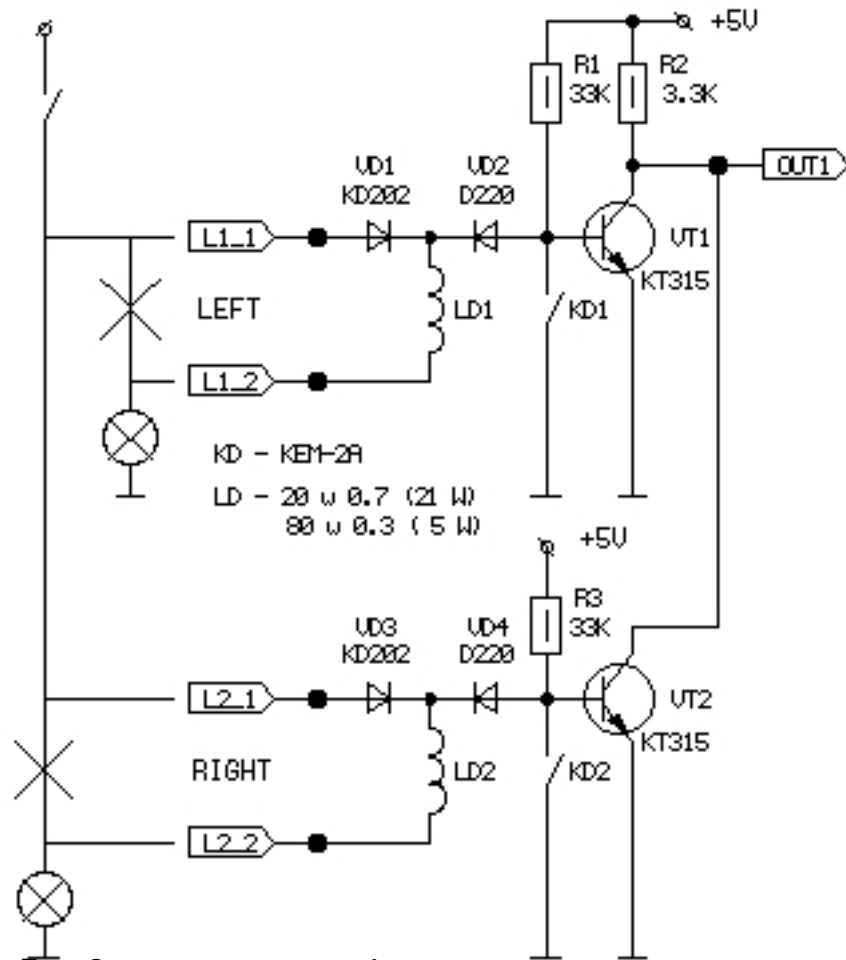
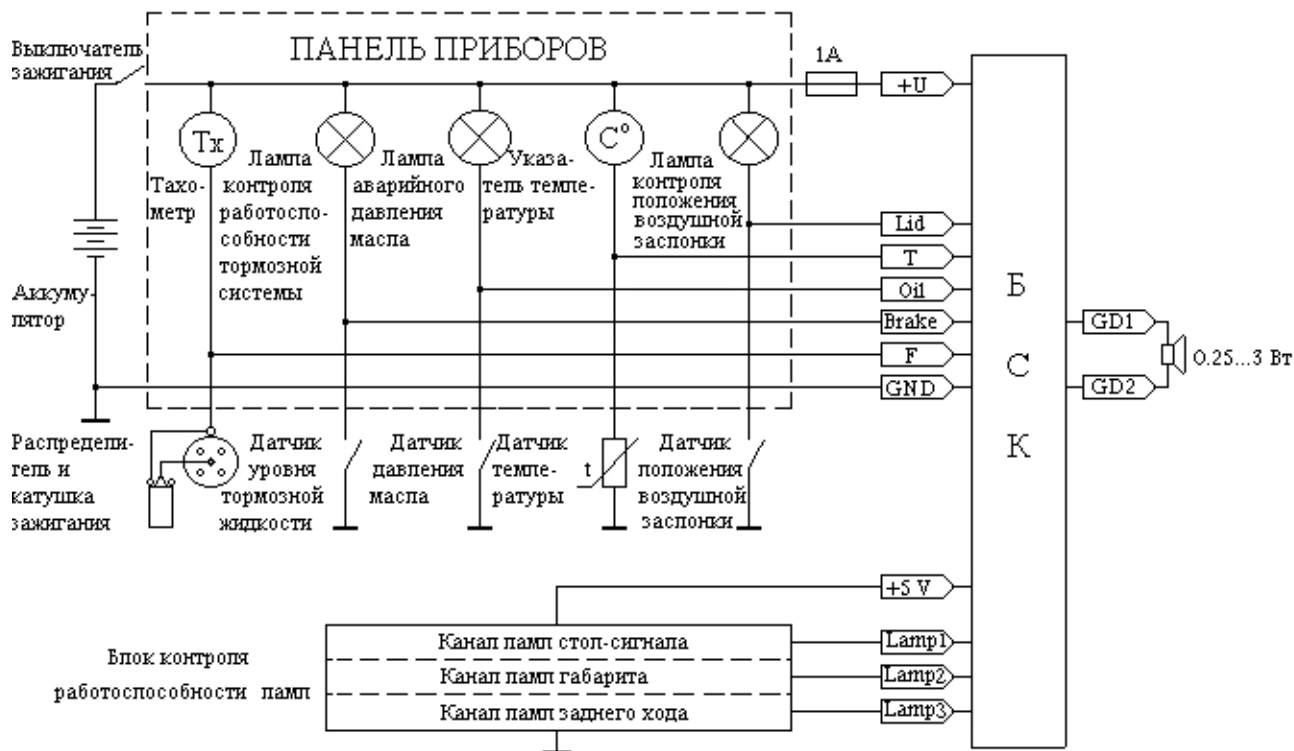

Рис. 2. Структурная схема БСК и датчиков системы БСК с речевым выводом информации